

**МІНІСТЕРСТВО ОСВІТИ І НАУКИ УКРАЇНИ  
ВІДОКРЕМЛЕНИЙ СТРУКТУРНИЙ ПІДРОЗДІЛ  
«ФАХОВИЙ КОЛЕДЖ ЕКОНОМІКИ, ПРАВА ТА ІНФОРМАЦІЙНИХ ТЕХНОЛОГІЙ  
ЗАХІДНОУКРАЇНСЬКОГО НАЦІОНАЛЬНОГО УНІВЕРСИТЕТУ»**

**ПРОЄКТ**

**ОСВІТНЬО-ПРОФЕСІЙНА ПРОГРАМА**

**«Облік і оподаткування»**

Освітньо-професійний ступінь – фаховий молодший бакалавр

за спеціальністю 071 «Облік і оподаткування»

галузь знань 07 «Управління та адміністрування»

## **ПЕРЕДМОВА**

Розроблено робочою групою у складі:

**Романів Світлана Романівна**, викладач циклової комісії фінансово-економічних дисциплін, кандидат економічних наук, доцент;

**Юрченко Володимир Володимирович**, викладач циклової комісії фінансово-економічних дисциплін, спеціаліст вищої категорії, кандидат економічних наук, доцент

**Михайлишин Надія Петрівна**, викладач циклової комісії фінансово-економічних дисциплін, спеціаліст вищої категорії, кандидат економічних наук, доцент

**Федорович Андрій Зіновійович**, головний бухгалтер ТОВ ВКП «ЩЕДРА НИВА»

**Дунай Софія**, здобувачка 2 курсу ОП Облік і оподаткування.

# 1. Профіль освітньої програми

Облік і оподаткування зі спеціальності

071 «Облік і оподаткування»

<b>1 – Загальна інформація</b>	
<b>Повна назва навчального закладу та структурного підрозділу</b>	Західноукраїнський національний університет, Відокремлений структурний підрозділ «Фаховий коледж економіки, права та інформаційних технологій Західноукраїнського національного університету»
<b>Освітньо - професійний ступінь та назва кваліфікації мовою оригіналу</b>	Освітньо-професійний ступінь – фаховий молодший бакалавр. Спеціальність 071 Облік і оподаткування. Освітня програма – освітньо-професійна програма «Облік і оподаткування» із освітньою кваліфікацією «фаховий молодший бакалавр з обліку і оподаткування».
<b>Офіційна назва освітньої програми</b>	Облік і оподаткування
<b>Тип диплому та обсяг освітньої програми</b>	Диплом фахового молодшого бакалавра з обліку і оподаткування, 120 кредитів ЄКТС, термін навчання 2 рік 10 місяців
<b>Наявність акредитації</b>	Відсутня
<b>Цикл/рівень програми</b>	5 рівень НРК України
<b>Передумови</b>	Наявність базової середньої освіти, повної загальної середньої освіти (профільної середньої освіти), професійної (професійно-технічної) освіти
<b>Мова(и) викладання</b>	Українська
<b>Термін дії освітньої програми</b>	до 2026 р.
<b>Інтернет-адреса постійного розміщення опису освітньої програми</b>	<a href="https://www.wunu.edu.ua/college-of-economics-law-and-information-technolog/?do=cat&amp;category=college-of-economics-law-and-information-technolog/">https://www.wunu.edu.ua/college-of-economics-law-and-information-technolog/?do=cat&amp;category=college-of-economics-law-and-information-technolog/</a>
<b>2 – Мета освітньої програми</b>	
Формування загальних і професійних компетентностей для здобуття студентом: теоретичних знань, умінь та навичок, достатніх для успішного виконання професійних обов'язків у сфері обліку і оподаткування: зокрема розвиток здатностей визначати і задовольняти споживачів у ході професійної діяльності задля формування і розвитку загальних і професійних компетентностей в галузі обліку та оподаткування, що дозволить здобути освіту із широким доступом до працевлаштування, передбачаючи різні можливості зайнятості та до подальшого навчання.	

### 3 – Характеристика освітньої програми

<b>Предметна область (галузь знань, спеціальність)</b>	Галузь знань 07 «Управління та адміністрування» Спеціальність 071 «Облік і оподаткування» Предметна галузь знань: сфера обліку і оподаткування <b>Об'єкт вивчення та/або діяльності:</b> теоретичні, методичні, організаційні та практичні засади обліку, контролю та аналізу діяльності суб'єктів господарювання та їх оподаткування. <b>Цілі навчання:</b> підготовка фахівців, здатних розв'язувати типові спеціалізовані задачі та практичні проблеми у сфері обліку та оподаткування або у процесі навчання. <b>Теоретичний зміст предметної області:</b> поняття, категорії, теорії і концепції обліку, аналізу, контролю, оподаткування. <b>Методи, методики та технології:</b> загальнонаукові та спеціальні методи, методики, процедури організації і здійснення обліку, аналізу, контролю та оподаткування. <b>Інструменти та обладнання:</b> сучасні інформаційні системи і комп'ютерні технології, стандартні, спеціальні й галузеві пакети прикладних програм обліку, аналізу, контролю, оподаткування
<b>Орієнтація освітньої програми</b>	Освітня програма є освітньо-професійною. Професійна орієнтація забезпечується сукупністю обов'язкових компонент освітньої програми для формування інтегральних, загальних та фахових компетентностей за профілем спеціальності.
<b>Основний освітньої програми фокус</b>	Здобуття відповідних компетентностей і програмних результатів навчання, визначених СФПО на освітньо-професійному рівні фахового молодшого бакалавра за освітньо-професійною програмою «Облік і оподаткування» за спеціальністю «Облік і оподаткування», у поєднанні із застосуванням технології проблемного і диференційованого навчання, його індивідуалізації, інтерактивно-інформаційних методів і форм навчання задля високого рівня сформованості виокремлених в освітньо-професійній програмі компетентностей та досягнення програмних результатів навчання в галузі обліку, аудиту, аналізу, оподаткування діяльності господарюючих суб'єктів.

<b>Особливості програми</b>	Здобуття відповідних компетентностей і програмних результатів навчання, визначених СФПО на освітньо-професійному рівні фахового молодшого бакалавра за освітньо-професійною програмою «Облік і оподаткування» за спеціальністю 071 Облік і оподаткування, у поєднанні із застосуванням технології проблемного і диференційованого навчання, його індивідуалізації, інтерактивно-інформаційних методів і форм навчання задля високого рівня сформованості виокремлених в освітньо-професійній програмі компетентностей та досягнення програмних результатів навчання в галузі обліку, аудиту, аналізу, оподаткування діяльності господарюючих суб'єктів.
-----------------------------	---

**4 – Придатність випускників до  
працевлаштування та подальшого навчання**

<b>Придатність до працевлаштування</b>	За результатами освітньої програми можливе працевлаштування відповідно до Національного класифікатора України «Класифікатор видів економічної діяльності» ДК 009:2010 за такими видами економічної діяльності: Секція А Сільське господарство, лісове господарство та рибне господарство Секції В, С, D та Е Переробна промисловість, добувна промисловість, розроблення кар'єрів та інша промисловість Секція F Будівництво Секції G, H та I Оптова та роздрібна торгівля, транспорт і складське господарство, тимчасове розміщення й організація харчування
--	---

	<p>Секція J Інформація та телекомунікації  Секція K Фінансова та страхова діяльність  Секція L Операції з нерухомим майном  Секції M та N Професійна, наукова та технічна діяльність, діяльність у сфері адміністративного та допоміжного обслуговування  Секції O, P та Q Державне управління й оборона, освіта, охорона здоров'я та надання соціальної допомоги  Секції R, S, T та U Інші послуги.</p> <p>За результатами освітньої програми випускники можуть виконувати такі професійні роботи та обіймати такі посади відповідно до Національного класифікатора України «Класифікатор професій» ДК 003:2010:</p> <p>3433 Бухгалтери та касири-експерти  3433 Асистент бухгалтера-експерта  3433 Бухгалтер  3433 Касир-експерт  3439 Інші технічні фахівці в галузі управління  3439 Ревізор  3439 Інспектор  3439 Інспектор з інвентаризації  3439 Інспектор-ревізор  3442 Інспектори податкової служби  3442 Державний податковий інспектор  3442 Ревізор-інспектор податковий</p> <p>Фахівці з фінансового обліку підготовлені для облікової, організаційно-управлінської, аналітичної роботи на підприємствах, у державних та приватних структурах будь-якої організаційно-правової форми.</p>
<b>Подальше навчання</b>	<p>Фаховий молодший бакалавр зі спеціальності 071 «Облік і оподаткування» має право продовжити навчання для отримання освітнього ступеня бакалавр зі спеціальності 071 «Облік і оподаткування» або інших споріднених спеціальностей</p>
<b>5 – Викладання та оцінювання</b>	
<b>Викладання та навчання</b>	<p>Інноваційні методики викладання; мультимедійна та комп'ютерна техніка; студентсько-центроване, проблемноорієнтоване навчання; дистанційне та самонавчання (інтерактивні он-лайн сервіси з лекційним матеріалом, заняття в режимі відеоконференції, електронні підручники); організація майстер-класів, круглих столів, наукових конференцій, тренінгів; залучення студентів до участі в конкурсах, проектних роботах, олімпіадах; консультації з викладачами; проходження виробничої практики</p>
<b>Оцінювання</b>	<p>Модульний контроль, заліки, усні та письмові іспити, зрізи знань з використанням електронних інструментів, есе, презентації, курсова робота з фаху, звіт про проходження виробничої практики, кваліфікаційний іспит тощо. Оцінювання здійснюється відповідно до «Порядку оцінювання знань студентів в ЗУНУ» <a href="https://www.wunu.edu.ua">https://www.wunu.edu.ua</a></p>

## 6 – Програмні компетентності

<b>Інтегральна компетентність</b>	Здатність вирішувати типові спеціалізовані задачі та практичні проблеми у сфері обліку та оподаткування або у процесі навчання, що вимагає застосування положень і методів економічних наук, та може характеризуватися певною невизначеністю умов; нести відповідальність за результати своєї діяльності; здійснювати контроль інших осіб у визначених ситуаціях.
<b>Загальні компетентності (ЗК)</b>	<p>ЗК 1. Здатність реалізувати свої права і обов'язки як члена суспільства, усвідомлювати цінності громадянського (вільного демократичного) суспільства та необхідність його сталого розвитку, верховенства права, прав і свобод людини і громадянина в Україні.</p> <p>ЗК 2. Здатність зберігати та примножувати моральні, культурні, наукові цінності і досягнення суспільства на основі розуміння історії та закономірностей розвитку предметної області, її місця у загальній системі знань про природу і суспільство та у розвитку суспільства, техніки і технологій, використовувати різні види та форми рухової активності для активного відпочинку та ведення здорового способу життя.</p> <p>ЗК 3. Здатність спілкуватися державною мовою як усно, так і письмово.</p> <p>ЗК 4. Здатність спілкуватися іноземною мовою.</p> <p>ЗК 5. Здатність до пошуку, оброблення та аналізу інформації з різних джерел.</p> <p>ЗК 6. Здатність застосовувати знання у практичних ситуаціях.</p> <p>ЗК 7. Знання та розуміння предметної області та розуміння професійної діяльності.</p> <p>ЗК 8. Здатність використовувати інформаційні та комунікаційні технології.</p>

<p><b>Спеціальні компетентності (СК)</b></p>	<p>СК 1. Здатність аналізувати економічні події та явища з огляду на сучасні теоретичні та методичні основи обліку і оподаткування.</p> <p>СК 2. Здатність використовувати математичний інструментарій для розв'язання прикладних економічних та оптимізаційних завдань в сфері обліку і оподаткування.</p> <p>СК 3. Здатність відображати інформацію про господарські Операції суб'єктів господарювання в обліку, їх систематизувати, узагальнювати у звітності й інтерпретувати для задоволення інформаційних потреб осіб, які ухвалюють управлінські рішення.</p> <p>СК 4. Здатність застосовувати норми права та податкового Законодавства України у практичній діяльності суб'єктів господарювання.</p> <p>СК 5. Здатність оцінювати результати господарської діяльності підприємств на основі знань сучасних методик аналізу.</p> <p>СК 6. Здатність здійснювати обліково-аналітичні процедури із Застосуванням спеціалізованих програмних засобів і комп'ютерних технологій.</p> <p>СК 7. Здатність перевіряти законність, достовірність, економічну доцільність господарських і фінансових операцій з метою збереження власності, попередження порушень та зловживань.</p> <p>СК 8. Здатність використовувати методи обліку і оподаткування на підприємстві.</p> <p>СК 9. Здатність використовувати знання національних стандартів обліку.</p> <p>СК 10. Здатність демонструвати розуміння вимог щодо професійної діяльності, зумовлених необхідністю забезпечення сталого розвитку України, її зміцнення як демократичної, соціальної, правової держави.</p> <p>СК 11. Здатність організувати власну професійну діяльність, застосовувати знання для розв'язання практичних ситуацій, ухвалювати рішення відповідно до законодавства.</p> <p>СК 12. Здатність застосовувати етичні принципи під час виконання професійних обов'язків.</p>
	<p><b>7 – Програмні результати навчання</b></p> <p>РН 1. Знати економічні категорії та закони для розуміння зв'язків, що існують між процесами та явищами в різних економічних системах.</p> <p>РН 2. Розуміти місце предметної області в загальній базі знань та значення облікової, податкової і статистичної систем в інформаційному забезпеченні користувачів під час розв'язання проблем сфери економічної відповідальності підприємств.</p> <p>РН 3. Визначати сутність об'єктів обліку і оподаткування для розуміння їх ролі та впливу на результати господарської діяльності.</p> <p>РН 4. Ідентифікувати джерела та розуміти методологію визначення і методи отримання облікових даних для</p>



узагальнення економічної інформації.

РН 5. Застосовувати математичний інструментарій для розв'язання прикладних завдань у сфері обліку і оподаткування.

РН 6. Використовувати особливості обліку і оподаткування у професійній діяльності та господарській практиці.

РН 7. Характеризувати господарські операції та процеси, вміти документально їх оформлювати для відображення в обліку підприємств.

РН 8. Формувати й аналізувати фінансову, податкову і статистичну звітність для визначення показників забезпеченості підприємства ресурсним потенціалом та його ефективного використання.

РН 9. Дотримуватися вимог податкового законодавства щодо розрахунку і сплати податків, зборів, обов'язкових платежів, їх обліку та формування податкової звітності суб'єктів господарювання.

РН 10. Формувати і надавати облікову-аналітичну інформацію для ухвалення управлінських рішень з метою підвищення ефективності бізнесу.

РН 11. Визначати й аналізувати фінансово-економічні показники діяльності підприємства для виявлення резервів раціонального використання матеріальних, трудових і фінансових ресурсів.

РН 12. Застосовувати спеціалізовані інформаційні системи і комп'ютерні технології для розв'язання задач з обробки даних у сфері професійної діяльності.

РН 13. Аналізувати особливості функціонування підприємств для здійснення обліку їх господарської діяльності.

РН 14. Використовувати нормативно-правові документи і національні стандарти для ведення бухгалтерського обліку суб'єктів господарювання.

РН 15. Володіти державною та іноземною мовами у професійній діяльності.

РН 16. Вміти працювати самостійно і в команді, нести професійну відповідальність за результати роботи, дотримуватися норм та стандартів професійної етики для досягнення спільної мети.

РН 17. Дотримуватися вимог професійної діяльності, зумовлених необхідністю забезпечення економічного розвитку України.

РН 18. Дотримуватися безпеки життєдіяльності та вживати заходів щодо збереження навколишнього середовища

## 8 – Ресурсне забезпечення реалізації програми

<b>Кадрове забезпечення</b>	Виконання освітньо-професійної програми забезпечують педагогічні (науково-педагогічні) працівники, які за фахом відповідають профілю і напрямку дисциплін, що викладають. З метою підвищення фахового рівня всі педагогічні (науково-педагогічні) працівники щорічно проходять стажування та підвищення кваліфікації. При необхідності у процесі організації освітнього процесу можуть залучатися фахівці для роботи за сумісництвом.
<b>Матеріально-технічне забезпечення</b>	Матеріально-технічна база коледжу дозволяє організовувати та якісно проводити заняття з усіх навчальних дисциплін. Освітній процес здійснюється в спеціально обладнаних аудиторіях та лабораторіях, які відповідають санітарно-технічним нормам і оснащених сучасним навчальним обладнанням, мультимедійною, комп'ютерною технікою та спеціалізованим програмним забезпеченням, з можливістю постійного доступу до мережі Internet та внутрішньої мережі ЗУНУ. Наявність соціально-побутової інфраструктури (бібліотека, актові і спортивні зали) дозволяє повністю забезпечити освітній процес протягом всього циклу підготовки за освітньо-професійною програмою.
<b>Інформаційне та навчально-методичне забезпечення</b>	Освітня програма забезпечена навчально-методичними матеріалами за всіма освітніми компонентами (навчально-методичними комплексами дисциплін, робочими програмами, опорними конспектами лекцій, інструктивно-методичними матеріалами для проведення практичних занять, самостійної та індивідуальної роботи студентів, завдань для поточного та підсумкового оцінювання знань, підготовки курсової роботи, проходження виробничої практики тощо). Викладачі готують та забезпечують видання навчально-методичних вказівок. Безконтактне (дистанційне) навчання здійснюється з використанням освітньої платформи MOODLE ЗУНУ ( <a href="https://moodle.wunu.edu.ua/">https://moodle.wunu.edu.ua/</a> ). Всі зареєстровані у закладі фахової передвищої освіти користувачі мають необмежений доступ до мережі Інтернет.
<b>9 – Академічна мобільність</b>	
<b>Національна кредитна мобільність</b>	Відповідно до угод ЗУНУ.
<b>Міжнародна кредитна мобільність</b>	-
<b>Навчання іноземних здобувачів вищої освіти</b>	-

## 2.Перелік компонентів освітньо-професійної програми «Облік і оподаткування» та їх логічна послідовність

### 2.1. Перелік компонент ОПП

Код н/д	Компоненти освітньої програми (навчальні дисципліни, курсові проекти (роботи), практики, кваліфікаційна робота)	Кількість кредитів	Форма підсумкового контролю
1	2	3	4
<b>Обов'язкові компоненти ОПП</b>			
ОК 1	Основи філософських знань	5	Іспит
ОК 2	Іноземна мова (за професійним спрямуванням)	5	Іспит
ОК 3	Основи правознавства	3	Залік
ОК 4	Політологія	3	Іспит
ОК 5	Українська мова (за професійним спрямуванням)	3	Іспит
ОК 6	Культурологія	5	Залік
ОК 7	Фізичне виховання	6	Залік
ОК 8	Економічна теорія	5	Іспит
ОК 9	Вища математика	4	Іспит
ОК 10	Інформаційні системи і технології в обліку і аудиті	3	Залік
ОК 11	Економіка підприємства	3	Іспит
ОК 12	Бухгалтерський облік	4	Іспит
ОК 13	Статистика	3	Іспит
ОК 14	Фінанси	5	Іспит
ОК 15	Макроекономіка	4	Іспит
ОК 16	Мікроекономіка	4	Іспит
ОК 17	Фінансовий облік	3	Іспит
ОК 18	Курсова робота з дисципліни «Фінансовий облік»	3	Залік
ОК 19	Контроль і ревізія	5	Іспит
ОК 20	Гроші та кредит	4	Залік
ОК 21	Податкова система	3	Залік
ОК 22	Облік і звітність у бюджетних установах	5	Іспит
ОК 23	Навчальна практика	3	Залік
ОК 24	Виробнича практика	12	Залік
ОК 25	Кваліфікаційний іспит	1	Іспит
<b>Загальний обсяг обов'язкових компонентів:</b>		<b>104</b>	
<b>Загальний обсяг вибірових компонентів:</b>		<b>16</b>	
<b>ЗАГАЛЬНИЙ ОБСЯГ ОСВІТНЬОЇ ПРОГРАМИ</b>		<b>120</b>	

## 2.2. Структурно-логічна схема освітньо-професійної програми «Облік і оподаткування»

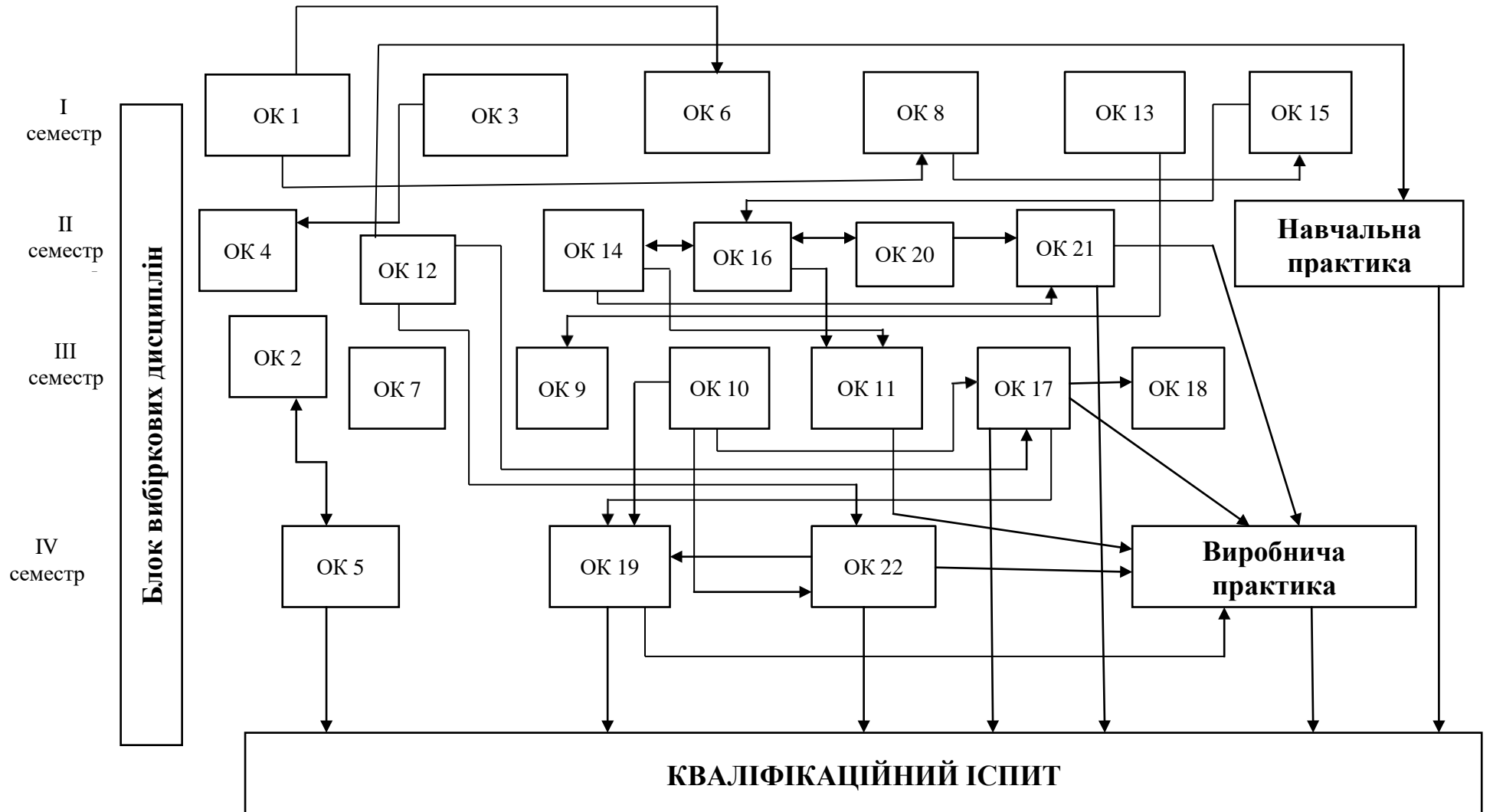

### **3. Форма атестації здобувачів фахової передвищої освіти**

Атестація випускників освітньо-професійної програми «Облік і оподаткування» спеціальності 071 Облік і оподаткування освітньо-професійного ступеня «Фаховий молодший бакалавр» здійснюється у формі кваліфікаційного іспиту та завершується видачею документа про освіту із присвоєнням кваліфікації: освітньо-професійний ступінь – фаховий молодший бакалавр, спеціальність 071 Облік і оподаткування, освітня програма – освітньо-професійна програма «Облік і оподаткування» та освітньої кваліфікації «фаховий молодший бакалавр з обліку і оподаткування».

Кваліфікаційний іспит передбачає оцінювання результатів навчання, визначених Стандартом фахової передвищої освіти: освітньо-професійний ступінь – фаховий молодший бакалавр, галузь знань 07 Управління та адміністрування, спеціальність 071 Облік і оподаткування, який затверджено та введено в дію наказом Міністерства освіти і науки України від 22.06.2021 року № 698 та освітньо-професійною програмою. Атестація здійснюється відкрито і публічно.

**4. Матриця відповідності програмних компетентностей  
компонентам освітньо-професійної програми «Облік і оподаткування»**

	OK 1	OK 2	OK 3	OK 4	OK 5	OK 6	OK 7	OK 8	OK 9	OK 10	OK 11	OK 12	OK 13	OK 14	OK 15	OK 16	OK 17	OK 18	OK 19	OK 20	OK 21	OK 22	OK 23	OK 24	OK 25
<b>ЗК 1</b>			+	+																					
<b>ЗК 2</b>	+					+	+																		
<b>ЗК 3</b>					+																				
<b>ЗК 4</b>		+																							
<b>ЗК 5</b>										+		+	+					+		+			+		+
<b>ЗК 6</b>																	+		+		+	+	+	+	+
<b>ЗК 7</b>											+	+				+	+	+	+	+	+	+	+	+	+
<b>ЗК 8</b>										+								+					+	+	+
<b>СК 1</b>								+			+	+			+	+	+				+	+	+	+	+
<b>СК 2</b>									+			+	+				+				+	+	+	+	+
<b>СК 3</b>											+	+		+			+	+	+		+	+	+	+	+
<b>СК 4</b>			+									+					+				+	+			
<b>СК 5</b>											+					+	+	+					+	+	+
<b>СК 6</b>											+						+	+	+		+		+	+	+
<b>СК 7</b>																			+				+	+	+
<b>СК 8</b>												+					+	+			+	+		+	+
<b>СК 9</b>												+					+	+				+	+	+	+
<b>СК 10</b>			+	+											+										+
<b>СК 11</b>																	+		+		+	+	+	+	+
<b>СК 12</b>												+					+		+			+			

